



Foto referencial

Camiones Mercedes-Benz

Ficha Técnica

New Actros 2648LS 6x4
Cabina L StreamSpace 4



Mercedes-Benz

MOTOR

Modelo	Mercedes-Benz OM471 LA Euro V
Tipo	6 cilindros en Linea, con Turbo e Intercooler.
Potencia	350 Kw (476Cv) @ 1600 rpm
Par Motor	2300 Nm @ 1100 rpm
Cilindrada total	12,809 cc
Freno total	High Performance Engine Brake (549CV)
Sistema de inyección	Common Rail, X-pulse
Sistema postratamiento	Reducción catalítica selectiva & AGR
Baterías	2 x 12v/170 Ah, de bajo mantenimiento
Alternador (V/A)	28 / 100 A

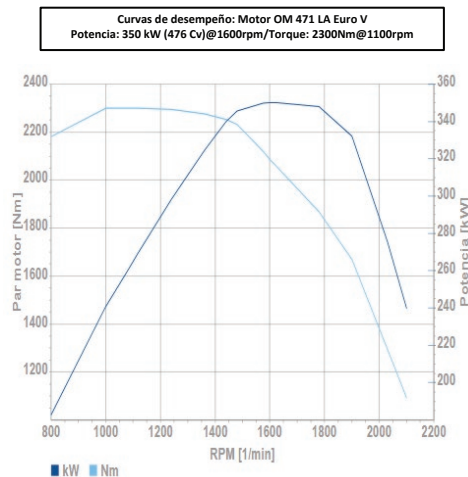

DESEMPEÑO DEL VEHÍCULO*

Reducción eje trasero	3.909
Velocidad máxima	100.95 Km/hr
Pendiente superable con 48,000 Kg	34.9% (Máxima en arranque)
Pendiente superable con 48,000 Kg	38.65% (Máxima en el marcha)

TRANSMISIÓN

Embrague	Bidisco			
Caja de cambios	Mercedes-Benz PowerShift 3 G 330 - 12 / 11,67 -0,77			
Marchas sincronizadas	12 velocidades hacia adelante + 02 hacia atrás, Automatizada (sin pedal de embrague)			
Modos de conducción	Manual & Automático con programas de conducción Economy y Power			
1ª marcha = 11.64	4ª marcha = 5.45	7ª marcha = 2.65	10ª marcha = 1.24	1ª marcha atrás = 12.77
2ª marcha = 9.02	5ª marcha = 4.40	8ª marcha = 2.05	11ª marcha = 1.00	2ª marcha atrás = 9.90
3ª marcha = 7.04	6ª marcha = 3.41	9ª marcha = 1.60	12ª marcha = 0.78	

EJES

Eje delantero	Delantera	Muelles Parabólicos de 02 hojas
Tipo	Rígido	Capacidad: 7,500 Kg
Capacidad técnica	7,500 Kg	Estabilizador delantero
1er eje trasero	Sin cubos reductores	Trasera
Modelo	Mercedes-Benz H6	Neumática con 04 bolsas por eje
Capacidad técnica	13,000 Kg	Capacidad: 21,000 Kg
2do eje trasero	Sin cubos reductores	Guardabarros de 03 partes con protección antisalpicado
Modelo	Mercedes-Benz H6	
Capacidad técnica	13,000 Kg	
Desmultiplicación	i= 3.909	
Bloqueo de diferencial longitudinal y transversal en el eje trasero.		

SUSPENSIÓN

PESOS Y CAPACIDADES

Pesos	Eje Delantero	1er Eje trasero	2do Eje trasero	Total
Vacío sin carrocería*	5,142 Kg	1,907 Kg	1,907 Kg	8,956 Kg
Pesos Admisibles	7,500 Kg	10,500 Kg	10,500 Kg	28,500 Kg
Capacidad de carga*	2,358 Kg	8,593 Kg	8,593 Kg	19,544 Kg
Peso Bruto Vehicular Combinado Bonificando (PBVC) Legal / Técnico				48,000 Kg/ 80,000 Kg

* Pesos para vehículo estandar sin combustible, sin conductor y con neumatico de repuesto. Tolerancia de 3%.

NEUMÁTICOS

	Modelo	Cantidad		Modelo	Cantidad
Aros	9.00 x 22.5"		Anchura (mm)	900	848
Neumáticos delanteros	295/80R22.5"	2	Altura (mm)	279	224
Neumáticos traseros	295/80R22.5"	8	Espesor (mm)	7	7
Neumático / Aro de repuesto	9.00 x 22.5" / 295/80R22.5"	1	Diámetro de giro exterior (mm)		17.2

CHASIS

DIRECCIÓN

Modelo	Dirección - 01 circuito.	Control automático del nivel de aceite.
Tipo	Asistencia hidráulica	Volante multifunción con teclas de mando

Mayor confort y sensación de seguridad en la conducción, ya que la desmultiplicación variable del engranaje de la dirección permite adaptar las fuerzas aplicadas al volante.

SISTEMA DE FRENOS

- Active Brake Assist 6 de serie, sistema de asistencia activa de frenado con capacidad de detectar peatones, vehículos estacionados y en movimiento. Lo más avanzado en sistemas de prevención de colisión.
- High Performance Engine Brake, con 549CV (410 Kw) potencia de frenado.
- Sistema de seguridad para arranque en pendientes.
- Frenos neumáticos de doble circuito independientes.
- Sistema antibloqueo de frenos (ABS), sistema de tracción antideslizante (ASR) y Control de estabilidad (ESP).
- Freno de disco en el eje delantero y trasero.
- Calefacción de unidad electrónica aire comprimido.
- Supervisión agua condensación aire comprimido.

CABINA

- Cabina tipo frontal Large, StreamSpace, 2.3m de ancho y 17 cm de tunel.
- Aire Acondicionado.
- Suspensión de cabina de confort, mecánica.
- Parasol exterior, transparente.
- Filtro de aire con prefiltro ciclónico.
- Bocina de aire.
- Faros LED con luz diurna y faros antiniebla
- Compartimiento interior de cabina con tapas.
- Conexión de aire comprimido en la cabina.
- Lunas eléctricas y calefactables en ambos lados.
- Asiento conductor neumático, con cinturón de seguridad incorporado.
- Sensor de lluvia y luz.
- Deflectores de cabina laterales y superior.
- Infoentretenimiento con pantalla táctil de 26cm con conectividad Android Auto y AppleCar Play.

SISTEMA DE SEGURIDAD

- Active Brake assist 6.
- Airbag piloto.
- Sensor lateral.
- Alerta por cansancio (Comportamiento de manejo).
- Detector de cambio de carril.

OTROS

- Avisador marcha atrás.
- Deposito de Adblue: 60 Litros lado Izquierdo.
- Aprovechamiento de calor residual den cabina (2 horas).
- Tanque Combustible: 370 lts (derecha) + 290 lts (izquierda) de aluminio, con tapa y llave. (660 Lts / 174 Gal)
- Bocina de aire.
- Conexión de aire comprimido en la cabina.



La quinta generación del New Actros 2648LS 6x4 Stream 4 ya se encuentra en nuestro país, diseñado con un tren motriz 100% Mercedes Benz, con el Motor OM471 LA y la transmisión automatizada G330 de 12 velocidades (PowerShift 3), que garantizan el mejor consumo combustible gracias a sus innovaciones tecnológicas, además de menores paradas para mantenimiento preventivo (cada 1200 horas).

El New Actros 2648LS 6x4, destaca por una excelente cabina que brinda el mejor confort al conductor. Su eficiente freno de motor High Performance Engine Brake con 549CV de potencia de frenado, el mejor del mercado, brinda una mayor seguridad en las rutas, reduciendo el consumo de combustible y alargando la vida útil del freno de servicio.

Dimensiones (mm) - Chasis con cabina sin carrocería

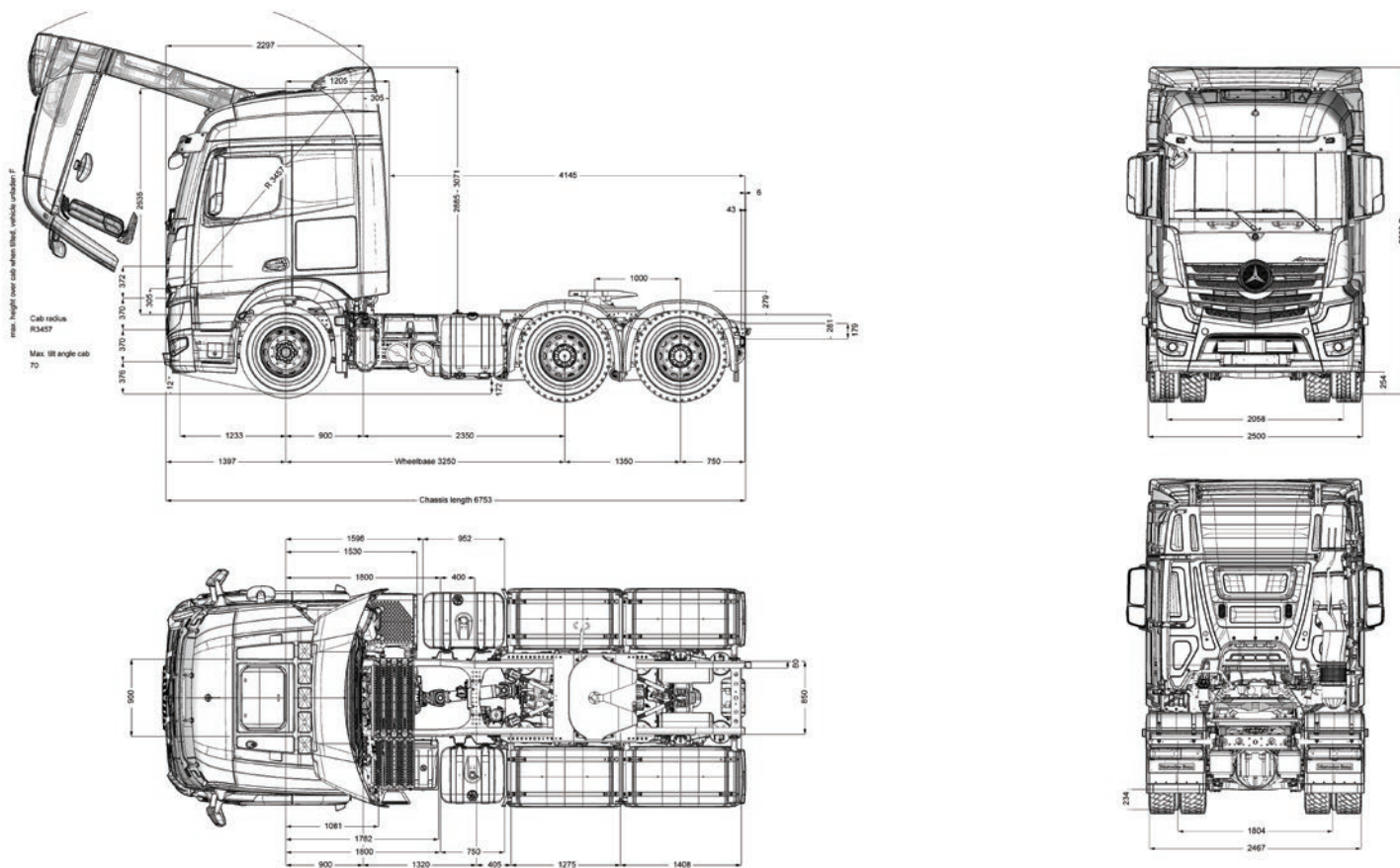

Mercedes Benz se reserva el derecho de cambiar las especificaciones técnicas de sus productos sin previo aviso.
Fotos pueden incluir opcionales.

DIVEMOTOR

CONCESIONARIOS EN LIMA

Av. Nicolás de Ayllón 2635, El Agustino. Telef: 630-2480
Av. Canadá N° 1160, La Victoria, Lima. Telef: 712-2000. Fax:712-2049
Av. Panamericana Sur Km 24. Telef: 712-2065

CONCESIONARIOS EN LIMA

CONCESIONARIO CAJAMARCA: Av. Vía Evitamiento Norte N° 243, El Bosque. Telef: (076) 34-1909
CONCESIONARIO PIURA: Parque Piura Futura, Lote 6D-2. Veintiséis de Octubre, Carretera salida Piura a Sullana.
CONCESIONARIO TRUJILLO: Av. Teodoro Valcárcel N° 983, Urb. Santa Leonor. Telef: (044) 22-1686.
CONCESIONARIO AREQUIPA: Variante Uchumayo Km5, Cerro Colorado. Telef: (54) 272077.
CONCESIONARIO HUARAZ: Carretera Huaraz Monterrey Km 3.2, Vichay, Independencia. Telef: (043) 22-1710.
CONCESIONARIO CUSCO: Carretera Cusco. Abancay Km 11 Anta. Distrito de Cachimayo (084) 246800 Anexo 3016
CONCESIONARIO JULIACA: Jr. Lambayeque N° 440. Telef: (051) 32-3422
CONCESIONARIO CERRO DE PASCO: Av. Ramón Castilla Mz. 10 Lote 1 - Villa de Pasco Tinyahuarco. Telef: 963701028
CONCESIONARIO HUANCAYO: Av. Mariscal Castilla N° 4708, El Tambo. Telef: (064) 243-6791
CONCESIONARIO LAMBAYEQUE: Carretera Panamericana Norte Km. 779.5 Telf: (074) 310113